



Mercedes-Benz

La nueva generación de la **Clase CLS**

Índice

Diseño exterior	4	Equipamiento	24
Agilidad	6	Equipamiento de serie	25
Motores diesel	6	Equipos opcionales	26
Motores de gasolina	8	Llantas de aleación	30
Seguridad	10	Colores y materiales	32
Luces activas	11	Pinturas	33
AIRMATIC/7G-TRONIC	12	Tapizados y molduras	34
CLS 63 AMG	14	Posibilidades de combinación	35
Confort	18	Datos técnicos	36
Habitáculo	19	Mercedes-Benz a su alcance	38
Interior – designo	22		

«La interpretación de los sueños»
de Mercedes-Benz.





Algunos objetos de diseño están hechos para la calle, no para el museo.

El sugerente diseño del CLS aún de forma sublime la elegancia deportiva de un coupé con la distinción de una berlina clásica. La característica línea de cintura, la tensa curva del techo y una silueta inconfundible confieren a este modelo un atractivo intemporal. Quienes ya lo conocen comprobarán que su rostro ha ganado en expresividad. Entre los faros delanteros en forma de L se extienden dos lamas que dejan entrever una rejilla de color gris Atlas en forma de rombo. Este elemento estilístico, que se repite en las entradas de aire practicadas en los paragolpes delanteros, realza discretamente la rotunda línea del frontal. Los retrovisores exteriores se han rediseñado e integran ahora intermitentes en forma de flecha. Las salidas de escape trapezoidales ponen el espectacular broche de oro a la parte trasera.



Los grupos ópticos traseros otorgan a la zaga del CLS un aspecto radiante.



Si invierte en una obra de arte, debería estar versado en la materia.

La belleza no lo es todo en la vida. Por eso, los motores del CLS convencen además por sus prestaciones fuera de serie. Por ejemplo, si busca un vehículo que combine gran poder de aceleración con una excepcional suavidad de funcionamiento y rentabilidad de consumo, el CLS 320 CDI con motor diesel V6 es la opción ideal. Esta mecánica entrega 224 CV y un par máximo de 540 Nm a partir de 1.600 rpm. Todo ello se traduce en una asombrosa agilidad y potencia al acelerar en maniobras de adelantamiento rápidas.

Encontrará más información sobre el consumo y las emisiones en la página 36.

CLS 320 CDI

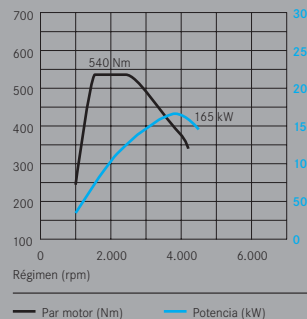

Equipado con tecnología diesel *common rail* de última generación, el motor V6 brinda un elevado par incluso en la gama baja de revoluciones.



Pues espere a verlo en movimiento...

Usted decide si desea motorizar su CLS con mayor o menor temperamento. Para ello puede elegir entre dos propulsores V6 y un V8. El modelo de acceso a la gama es ahora el CLS 280. Este modelo de gasolina desarrolla una potencia de 231 CV y convence tanto por su impetuoso arranque como por su moderado consumo. Para los conductores con ambiciones más deportivas hemos creado el CLS 350 CGI. También este modelo impresiona por su gran rentabilidad,

gracias a un sistema de inyección de combustible a alta presión directamente en la cámara de combustión a través de inyectores piezoeléctricos. El CLS 350 CGI pone a disposición 292 CV de potencia. Si desea aún mayores prestaciones, su modelo es el CLS 500. Su mecánica V8 de 388 CV hace de la conducción deportiva puro placer. Elija el modelo que elija, el CLS será siempre un compañero de viaje tan ágil como confortable.

CLS 280

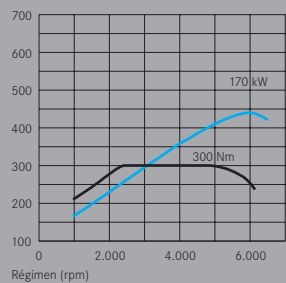

CLS 350 CGI

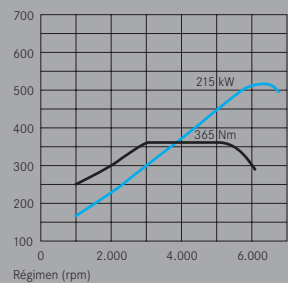

CLS 500

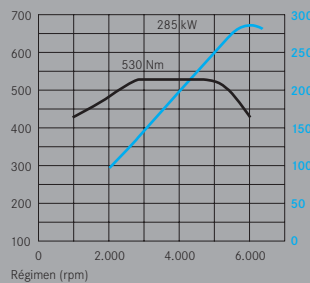

Los tres motores de gasolina (dos V6 y un V8) comparten un excepcional confort de accionamiento y una gran rentabilidad.

— Par motor (Nm) — Potencia (kW)





Luz, más luz ... sobre todo en las curvas.

Los trayectos con muchas curvas exigen mucha concentración al conductor, sobre todo por la noche. Para que pueda mantenerse relajado en todo momento, equipamos opcionalmente su CLS con faros bixenón, luces activas y luz de giro. Esta técnica de alumbrado hace que los faros delanteros sigan la trayectoria del volante. De este modo, las curvas se iluminan un 25 % mejor. En caso necesario también se conecta automáticamente la luz de giro al circular a velocidades de hasta 40 km/h. Al girar el volante para doblar, se activa el faro antiniebla del lado correspondiente, sumándose a la luz de cruce para iluminar óptimamente la calzada en la curva. Lo mismo sucede al activar el intermitente. Otra ventaja de la tecnología bixenón es la durabilidad considerablemente mayor y el menor consumo de energía en comparación con las lámparas convencionales.

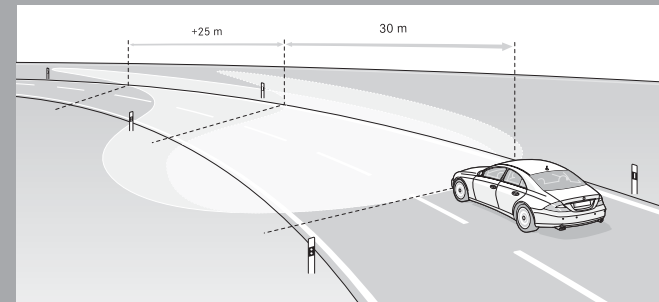

Más seguridad en desplazamientos nocturnos: los faros bixenón con luces activas mejoran sensiblemente la visibilidad en curvas.

A veces hay que ponerse duro para lograr el máximo confort.

Sobre adoquines o por autopista: a bordo del nuevo CLS podrá deslizarse con suavidad y sin inmutarse sobre cualquier tipo de firme. Con la suspensión neumática semiactiva AIRMATIC DC, las irregularidades de la calzada ya no condicionan el confort. Este sistema de amortiguación adaptativa ajusta instantáneamente a cada situación el grado de dureza de la suspensión neumática. Puede elegir entre una armonización del tren de rodaje confortable, intermedia o deportiva. En los modelos de 8 cilindros, este sistema

forma parte del equipamiento de serie, y es opcional para las variantes con motor de 6 cilindros.

Todos los modelos CLS incorporan de serie el innovador cambio automático 7G-TRONIC. Sus siete marchas adelante y los saltos más cortos entre las mismas proporcionan una extraordinaria suavidad de acoplamiento sin interrupciones apreciables de la fuerza de tracción.



AIRMATIC DC permite una conducción más confortable (ejemplo del eje delantero).

Un deportista de élite en su forma más sublime.

Si, más allá de un coupé y de una berlina, es capaz de entusiasmarse por un deportivo de pura raza con unas prestaciones sin concesiones de ningún tipo, debería tomar sus decisiones en consecuencia. Y eso significa elegir el CLS 63 AMG. No sólo le ofrece dinamismo puro, sino que incorpora también llamativos detalles estilísticos, como las contundentes llantas de aleación AMG de 19 pulgadas y radios triples. El motor V8 AMG del CLS 63 AMG libera una potencia de 514 CV y un par máximo de nada menos que 630 Nm, y acelera de 0 a 100 km/h en sólo 4,5 segundos. Su exterior no deja lugar a dudas sobre su auténtica naturaleza: un atleta de élite nacido para moverse en sociedad.





Las modas van con el tiempo. AMG, por delante.

En el interior del CLS 63 AMG descubrirá detalles que despertarán su vena más deportiva. La exquisita tapicería de napa con aplicaciones de Alcántara que reviste los exclusivos asientos deportivos AMG constituye toda una invitación. El volante deportivo de diseño ergonómico AMG con levas de cambio de aluminio para manejar el cambio AMG SPEEDSHIFT PLUS 7G-TRONIC tiene un tacto tan suave y agradable como se intuye a simple vista. El complemento perfecto es el cuadro de instrumentos AMG con cronómetro de carreras. Y, gracias a la nueva función de doble embrague, el cambio AMG SPEEDSHIFT PLUS 7G-TRONIC garantiza aún mayor estabilidad direccional al reducir de marcha en curvas.

El kit estético AMG (opcional) le ofrece la posibilidad de acentuar aún más los rasgos deportivos de su CLS. Los falones delantero y trasero, las salidas de escape AMG y las atractivas llantas de aleación de 19 pulgadas revelan su carácter atlético.





La forma más rápida de embellecer su entorno.

Vaya por donde vaya, su CLS 63 AMG despertará admiración. Una cosa está clara: este deportivo se convierte en el centro de todas las miradas.

Si desea revalorizar aún más su CLS 63 AMG tanto desde el punto de vista técnico como estético, AMG le ofrece un sinfín de posibilidades. Por ejemplo, el paquete AMG Performance (opcional), que consta de discos de freno compuestos y autoventilados en el eje delantero, diferencial de bloqueo en el eje trasero, así como llantas de aleación forjadas AMG de 19 pulgadas y radios dobles.

Este paquete incluye, además, tren de rodaje AMG Performance y un volante específico AMG Performance de excelente agarre y cuidado diseño. Para lograr una imagen aún más deportiva le recomendamos las molduras de carbono AMG (opcionales), disponibles tanto para el interior como para el exterior.





El placer de viajar va incluido de serie.

Dondequiera que vaya con el CLS, sea un trayecto corto o un viaje largo, siempre llegará a su destino perfectamente relajado. En el habitáculo se ha concedido especial importancia a todos los aspectos relacionados con el confort. Por ejemplo, el TEMPOMAT con regulación de distancia DISTRONIC, controlado por radar, mantiene constante la separación con respecto al vehículo precedente, ahorrando trabajo al conductor. La posición del asiento, la inclinación del respaldo, así como la altura y la longitud de la banqueta

pueden adaptarse individualmente gracias a las cuatro posibilidades de ajuste eléctrico. Pero en el CLS no sólo está en sus manos el grado de confort que desea, sino también el volante de serie, forrado de cuero y en nuevo diseño de tres brazos, que resulta tan agradable al tacto como uno se imagina al verlo. El grafismo del cuadro de instrumentos, con su estilo de rayas finas y esferas blancas, irradia deportividad.



El nuevo cuadro de instrumentos, con esferas blancas, reúne los indicadores más importantes.



El TEMPOMAT con regulación de distancia DISTRONIC (opcional) muestra los dos vehículos y la separación entre ambos.

Entre un coupé y un Grand Coupé hay un abismo. Y mucho espacio para las piernas.

Del mismo modo que existen hoteles, siempre habrá otros que ostenten la denominación Grand Hotel. La diferencia radica básicamente en el nivel de confort dispensado. Visto así, el término Grand Coupé viene como anillo al dedo para definir el CLS. Sus acompañantes podrán disfrutar de un confort de cinco estrellas. La parte trasera del habitáculo seduce por los dos cómodos asientos individuales que brindan gran libertad de movimiento a la altura de los codos y de las piernas. Y si se decide por el climatizador automático de confort THERMOTRONIC (opcional), podrá ajustar la temperatura interior por separado.



Con el climatizador automático de confort THERMOTRONIC, los ocupantes de las plazas traseras pueden regular la temperatura individualmente.



Atractivo ya es.
Ahora, si quiere,
puede hacerlo único.

Porque no hay dos personas iguales, nuestro amplio programa de equipos designo le ayuda a personalizar su CLS de acuerdo con sus gustos y preferencias individuales. Puede elegir entre una gran variedad de pinturas metalizadas, cuero en atractivas tonalidades y molduras decorativas de alta calidad. Los asientos y los paneles centrales de las puertas pueden revestirse de finísimo cuero designo (la fotografía muestra el color designo arena, X10). Las vistosas costuras dobles en la parte central de asiento y el distintivo designo ponen el sello inconfundible. Las molduras de maderas selectas o en lacado brillante negro contribuyen a crear una atmósfera exclusiva e individual. Remata el conjunto el techo interior de Alcántara (opcional), por ejemplo, en color antracita.





Un entorno perfecto para quienes desean tener todo bajo control.

El volante multifunción en nuevo diseño de tres radios y la palanca del cambio automático están tapizados de serie en cuero selecto. Opcionalmente se puede disponer de un volante con calefacción integrada o con deportivas levas para seleccionar las marchas. El tablero de instrumentos está engastado en madera de alta calidad, y un estudiado concepto de ergonomía permite manejar todos los mandos de forma cómoda e intuitiva.



El volante multifunción permite controlar el teléfono y distintas funciones del vehículo, como las del cuadro de instrumentos o el equipo de audio sin necesidad de retirar las manos del volante.



El climatizador THERMATIC con filtro combinado y conexión a recirculación (de serie en los modelos de 6 cilindros) permite disfrutar de una temperatura agradable a bordo del CLS.



El climatizador automático de confort THERMOTRONIC brinda además la posibilidad de regular la temperatura individualmente para cada ocupante.

Equipamiento de serie (extracto)

Airbags frontales con varios niveles de activación, airbags laterales delanteros, windowbags
Asientos delanteros de ajuste eléctrico
Cambio automático de 7 velocidades 7G-TRONIC
Cinturones de seguridad de tres puntos, ajustables delante y con adaptación automática de la altura detrás
Climatización automática de 4 zonas THERMOTRONIC para CLS 500 y CLS 63 AMG
Climatización automática THERMATIC para CLS 320 CDI, CLS 280 y CLS 350 CGI
Concepto de seguridad activa y pasiva PRO-SAFE™
Cristal calorífugo en todas las ventanillas, luneta trasera de cristal monocapa de seguridad
Elevalunas eléctricos (4) con accionamiento de confort y protección antiaprisionamiento
Limpiaparabrisas aerodinámicos con sensor de lluvia y regulación progresiva
Pretensores de cinturón con limitador de tensión

Programa electrónico de estabilidad ESP®
Radio Audio 20 CD con teclado para teléfono, 10 altavoces, antena integrada en la luneta trasera
Reposacabezas (4), detrás abatibles eléctricamente, delante reposacabezas activos NECK-PRO
Retrovisores exteriores calefactados, abatibles eléctricamente, con cristal esférico e intermitentes integrados
Servodirección paramétrica en función de la velocidad con columna de dirección de seguridad
Servofreno de emergencia BAS
Sistema de frenos ADAPTIVE BRAKE con función HOLD
Sistema de mantenimiento activo ASSYST PLUS con ordenador de mantenimiento
TEMPOMAT y limitación variable de la velocidad SPEEDTRONIC con intervención en el sistema de frenos
Volante multifunción

Un lujo de serie que puede multiplicarse opcionalmente.

El CLS es, por definición, un vehículo sumamente elegante. Pero, si lo desea, puede elegir de entre una larga lista los equipos y funciones opcionales que prefiera para aumentar el nivel de confort y personalizar aún más su CLS. El CLS incorpora de serie el equipo de radio Audio 20. Para un máximo confort le recomendamos el sistema multimedia de manejo visualizado COMAND APS. Este innovador equipo reúne distintas funciones en una sola unidad. Con el COMAND APS de última generación puede controlar aún más cómodamente la radio, el DVD y el navegador o manejar el teléfono. El sistema de sonido surround Harman Kardon® Logic 7® (opcional) con 12 altavoces de metal con tecnología matricial y una potencia de salida de 420 vatios asegura el mejor acompañamiento musical para sus viajes.



El sistema de sonido surround Harman Kardon® Logic 7® puede combinarse con la radio Audio 50 (equipo no disponible en España), que incluye unidad de CD, sintonizador RDS y teclado para teléfono.



El display le proporciona toda la información sobre los distintos sistemas del automóvil que se controlan a través de COMAND APS.



El sistema de sonido de gama alta AMG, con 12 altavoces, le permite disfrutar de la mejor calidad de sonido en alta fidelidad.

Teniendo buenos asistentes es posible delegar incluso funciones clave.

El sistema KEYLESS-GO le permite abrir el CLS sin sacar del bolsillo la llave de encendido, y poner en marcha o parar el motor pulsando la tecla de arranque situada en la palanca selectora. Otro detalle útil para incrementar aún más el confort del CLS es el sistema de ayuda al aparcamiento PARKTRONIC (opcional). Con él aparcará fácilmente incluso en espacios reducidos. Este asistente electrónico le avisa mediante dos displays LED y una señal acústica cuando durante la maniobra de aparcamiento se acerca peligrosamente a un obstáculo. Los cómodos asientos multicontorno para conductor y acompañante (con kit de memorias incluido) son otro de los elementos clave que contribuyen a hacer aún más agradable la vida a bordo del CLS.



La tecla de arranque y parada del sistema opcional KEYLESS-GO se encuentra en el pomo de la palanca de cambios.



El indicador del sistema PARKTRONIC opcional le muestra cuánto espacio tiene disponible delante y detrás del vehículo para aparcar.



Los asientos con respaldo multicontorno dinámico (opcionales) ofrecen máximo confort, ya que se adaptan perfectamente a cada anatomía.

Extracto

Alarma antirrobo y volumétrica con protección antirremolque

Asientos delanteros de confort con ventilación, calefacción y reposacabezas de confort

Asientos multicontorno dinámico para conductor y acompañante

Climatización automática de confort de 4 zonas THERMOTRONIC para CLS 320 CDI, CLS 280 y CLS 350 CGI

COMAND APS, sistema de manejo visualizado para radio/navegación

DISTRONIC (TEMPOMAT con regulación de la distancia)

Equipo lavafaros

Faros bixenón con luces activas y función de luz de giro¹ integrada en los faros antiniebla

¹ La luz de giro no está disponible para el CLS 63 AMG.



El kit de memorias opcional permite grabar la posición de los asientos delanteros, los retrovisores exteriores y la columna de dirección para tres usuarios distintos y ajustar la posición deseada pulsando un botón.

KEYLESS GO

Kit de memorias para los asientos delanteros, la columna de dirección y los retrovisores

PARKTRONIC

Preequipo para teléfono móvil en el apoyabrazos de la consola central, con kit manos libres y antena

Sistema de sonido surround Harman Kardon® Logic 7® con 12 altavoces

Suspensión neumática semiactiva (AIRMATIC Dual Control) para CLS 320 CDI, CLS 280 y CLS 350 CGI

Techo corredizo elevable de cristal, de accionamiento eléctrico

Volante multifunción con levas de cambio

Volante multifunción en cuero y madera (sólo en cuero con calefacción opcional)

Las llantas de aleación.

Si desea personalizar aún más su CLS, puede elegir entre distintas llantas de aleación perfectamente adaptadas a este modelo.



Llantas de aleación de 18 pulgadas y 5 radios (de serie para CLS 500, opcional para los modelos de 6 cilindros).



Llantas de aleación de 17 pulgadas y 10 radios (de serie para CLS 320 CDI, CLS 280 y CLS 350 CGI).



Llantas de aleación de 18 pulgadas y 5 radios dobles, acabado brillante, con neumáticos más anchos detrás (equipo opcional).



Llantas de aleación de 18 pulgadas y 7 radios, con neumáticos más anchos detrás (accesorio original).



Un ejemplo de belleza. Y de resistencia.

Si algo caracteriza a las estrellas, es su brillo. Por eso, siguiendo nuestra tradición de ir un paso por delante, en Mercedes-Benz hemos desarrollado uno de los mejores esmaltes transparentes del mercado de la automoción. Con nuestro innovador sistema hemos conseguido incrementar notablemente la impresión visual de calidad para los vehículos de la marca, algo que en la práctica se traduce en la mayor permanencia de su valor. Debido a la gran densidad de su estructura molecular, el esmalte creado por Mercedes-Benz ofrece una mayor resistencia al rayado que las

pinturas convencionales, y garantiza un brillo más intenso y duradero. Tanto en ejecución estándar como metalizada, el esmalte transparente con mayor resistencia al rayado es menos sensible a las influencias atmosféricas como la lluvia, el sol o los cambios de temperatura. Asimismo, ofrece una mayor protección frente a los productos químicos y al esfuerzo mecánico a los que el vehículo se expone, por ejemplo, en los túneles de lavado. Para que su nuevo Mercedes conserve un aspecto impecable por mucho más tiempo.

PINTURAS ESTÁNDAR

PINTURAS METALIZADAS



040 Negro



197 Negro obsidiana



492 Marrón rutilo



798 Beige sanidina



300 Verde periclasa



544 Rojo carneolita



799 Blanco diamante BRIGHT



359 Azul tanzanita



723 Plata cubanita



963 Gris indio



368 Gris pedernal



775 Plata iridio

TELA/CUERO «Biarritz»

CUERO opcional¹

NAPA
diseño Club/
diseño Club Exclusivo
opcional

NAPA
de serie CLS 63 AMG/
NAPA EXCLUSIVO
opcional CLS 63 AMG

MOLDURAS

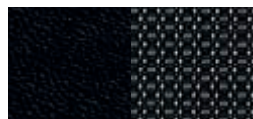

001 Negro



201 Negro



861/811 Negro



281/581 Negro



Raíz de nogal mate

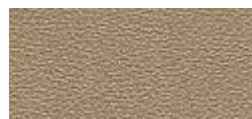

204 Beige Cachemira

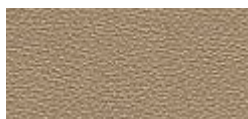

864/814 Beige Cachemira



284/584 Beige Cachemira



Raíz de arce negro²

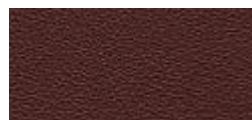

207 Rojo atardecer



867/817 Rojo atardecer



288/588 Gris basalto



Laurel brillante²



208 Gris basalto

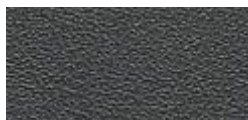

868/818 Gris basalto

¹ De serie para CLS 500.

² Equipo opcional.

Combinaciones de pinturas y tapizados.

PINTURAS ESTÁNDAR	TELA/CUERO «Biarritz»	CUERO ¹				NAPA				
	Negro	Negro	Beige Cachemira	Rojo atardecer	Gris basalto	Negro	Beige Cachemira	Rojo atardecer	Gris basalto	
Negro	<input type="checkbox"/>	●	●	●	●	●	●	●	●	
PINTURAS METALIZADAS										
Negro obsidiana	<input type="checkbox"/>	●	●	●	●	●	●	●	●	
Verde periclasa	<input type="checkbox"/>	●	●	△	○	●	●	△	○	
Azul tanzanita	<input type="checkbox"/>	●	○	△	●	●	○	△	●	
Gris pedernal	<input type="checkbox"/>	●	○	○	○	●	○	○	○	
Marrón rutilo	<input type="checkbox"/>	●	●	○	○	●	●	○	○	
Rojo carneolita	<input type="checkbox"/>	●	●	△	○	●	●	△	○	
Plata cubanita	<input type="checkbox"/>	●	△	●	△	●	△	●	△	
Plata iridio	<input type="checkbox"/>	●	○	●	●	●	○	●	●	
Beige sanidina	<input type="checkbox"/>	●	●	△	△	●	●	△	△	
Blanco diamante BRIGHT	<input type="checkbox"/>	●	○	●	●	●	○	●	●	
Gris indio	<input type="checkbox"/>	●	●	△	△	●	●	△	△	

Equipamiento de serie

● Combinación recomendada

○ Combinación posible

△ Combinación poco recomendable

¹ De serie para CLS 500.

Datos técnicos.

	CLS 320 CDI	CLS 280	CLS 350 CGI	CLS 500	CLS 63 AMG
Número de cilindros/disposición	6/V	6/V	6/V	8/V	8/V
Cilindrada total (cm ³)	2.987	2.996	3.498	5.461	6.208
Potencia máxima ¹ (CV/rpm)	224/3.800	231/6.000	292/6.400	388/6.000	514/6.800
Par máximo ¹ (Nm/rpm)	540/1.600-2.400	300/2.500-5.000	365/3.000-5.100	530/2.800-4.800	630/5.200
Compresión	17,7	11,3	12,2	10,7	11,3
Aceleración 0-100 km/h (s)	7,0	7,7 ²	6,7 ²	5,4 ²	4,5
Velocidad máxima (km/h)	246	245	250 ³	250 ³	250 ³
Neumáticos	245/45 R 17	245/45 R 17	245/45 R 17	245/40 R 18	255/40 R 18 (delante) 285/35 R 18 (detrás)
Combustible	Diesel	Súper sin plomo	Súper sin plomo	Súper sin plomo	Súper plus
Consumo de combustible (l/100 km) ⁴ ciudad/carretera/mixto	10,6/5,9/7,6	13,8/7,4/9,8	13,0/7,0/9,1	17,0/8,5/11,6	22,6/9,9/14,5
Emisiones de CO ₂ ⁴ (g/km), ciclo mixto	200	233	217	275	345
Capacidad depósito combustible (l), reserva	80/9	80/9	80/9	80/9	80/14
Diámetro de giro (m)	11,2	11,2	11,2	11,2	11,5
Peso en vacío ⁵ (kg)	1.815	1.730	1.735	1.835	1.905
P.M.A. (kg)	2.280	2.195	2.200	2.300	2.370

¹ Datos según Directiva 80/1269/CEE en su versión actual.

² Con el equipo opcional volante multifunción con levas de cambio, la aceleración de 0 a 100 km/h en el programa de cambio manual es 0,2 segundos más rápida.

³ Limitada electrónicamente.

⁴ Los valores indicados han sido determinados según el método de medición prescrito (Directiva 80/1268/CEE en su versión actual). Los datos no hacen referencia a un vehículo en particular y no forman parte integrante de la oferta, sino que sirven sólo para establecer comparaciones entre diferentes modelos.

⁵ Datos según Directiva 92/21/CE, versión 95/48/CE (peso en orden de marcha, con el depósito lleno al 90 %, conductor de 68 kg y 7 kg de equipaje) para vehículos con equipamiento de serie. Los equipos opcionales y accesorios pueden incrementar el peso en vacío del vehículo, reduciéndose correspondientemente la carga útil.

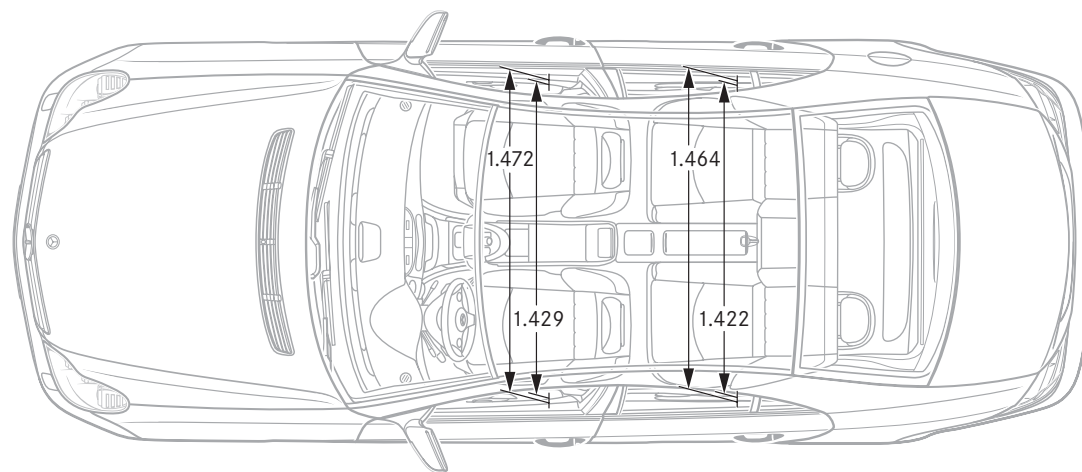
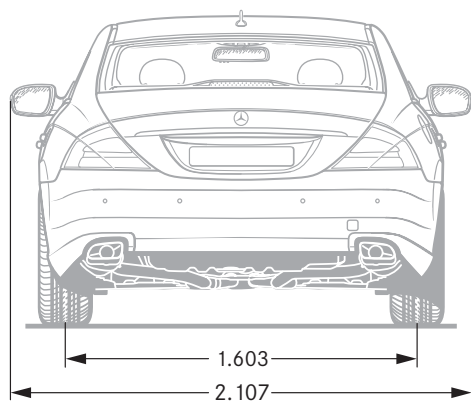
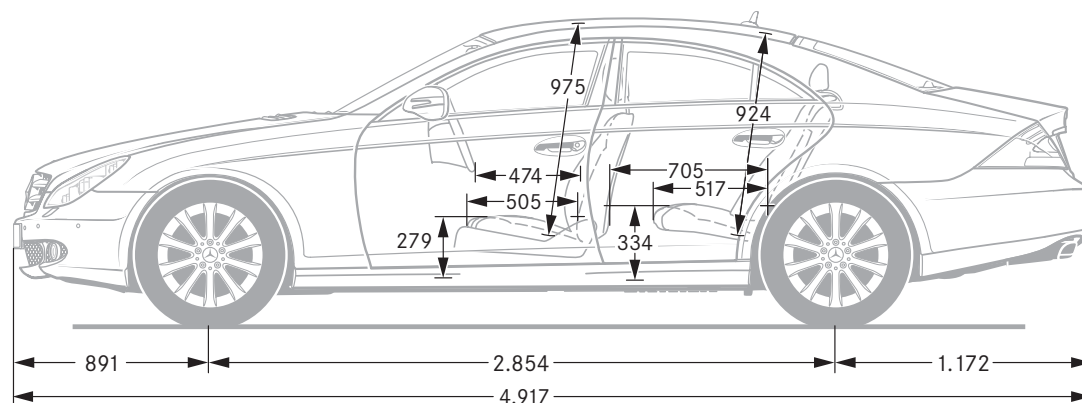
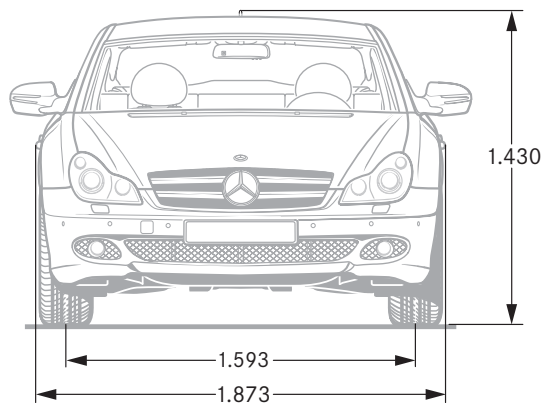

Medidas expresadas en milímetros.

Continuará. Con un recorrido de prueba.

En ningún lugar un Mercedes resulta tan convincente como sobre el asfalto. Es allí donde se percibe en toda su intensidad el impresionante aplomo que hace tan especiales a nuestros vehículos. El brío de sus motores, la precisión de la dirección o el singular ambiente que reina en un Mercedes durante la marcha no son fáciles de describir con palabras. Por eso le invitamos a descubrirlos por sí mismo en un recorrido de prueba. Solicítelo en su Concesionario Oficial Mercedes-Benz más cercano, que encontrará en www.mercedes-benz.es.



Tras una larga vida útil, nos hacemos cargo de su vehículo para proceder a su eliminación de forma ecológica, en conformidad con la directiva de la UE sobre el reciclaje de vehículos al final de su vida útil. Pero no se preocupe: aún han de pasar muchos años hasta que llegue ese momento. Esta directiva es válida en conformidad con la legislación nacional para vehículos cuyo peso máximo autorizado es de hasta 3.5 T. El diseño de su vehículo cumple, desde hace ya años, con los requisitos legales de reciclaje. Existe una red de centros autorizados de recepción/tratamiento de vehículos para su reciclado, disponible para la recepción de su vehículo al final de su vida útil, en los que su vehículo puede ser reciclado con un mínimo impacto ambiental. Seguimos desarrollando y mejorando la posibilidad de reciclado tanto del vehículo como de sus componentes, por lo que su vehículo cumplirá en todo momento con los cada vez más elevados porcentajes legales de reciclado.

Si desea más información al respecto, llame al 00800 1 777 7777 o consulte nuestra página web www.mercedes-benz.es

En relación a los datos contenidos en este catálogo, pueden producirse cambios tras el cierre de redacción (31 / 10 / 2007). El fabricante se reserva el derecho de efectuar modificaciones en el diseño, la forma, el color o el equipamiento durante el plazo que media entre el pedido y la entrega, siempre y cuando dichas modificaciones o divergencias sean razonablemente aceptables para el comprador y no exista detrimento de los intereses del vendedor. La circunstancia de que el vendedor o el fabricante utilicen códigos especiales para identificar el pedido o el objeto solicitado no supondrá en ningún caso el reconocimiento de derecho alguno sobre éste. Las ilustraciones muestran, también, equipos opcionales y accesorios no pertenecientes al equipamiento de serie. Posibles diferencias entre la pintura original y el color reproducido se deben a la técnica de impresión. Esta publicación puede contener modelos, equipamientos y servicios no disponibles en determinados países. Las informaciones contenidas en este catálogo referentes a prescripciones legales y fiscales y sus efectos son válidas únicamente en España para vehículos con placa nacional. Se recomienda que, para obtener datos más actualizados, se dirija a su Concesionario Oficial Mercedes-Benz.